

TopAir – TA-50

Tryckluftsdrivna membranpumpar

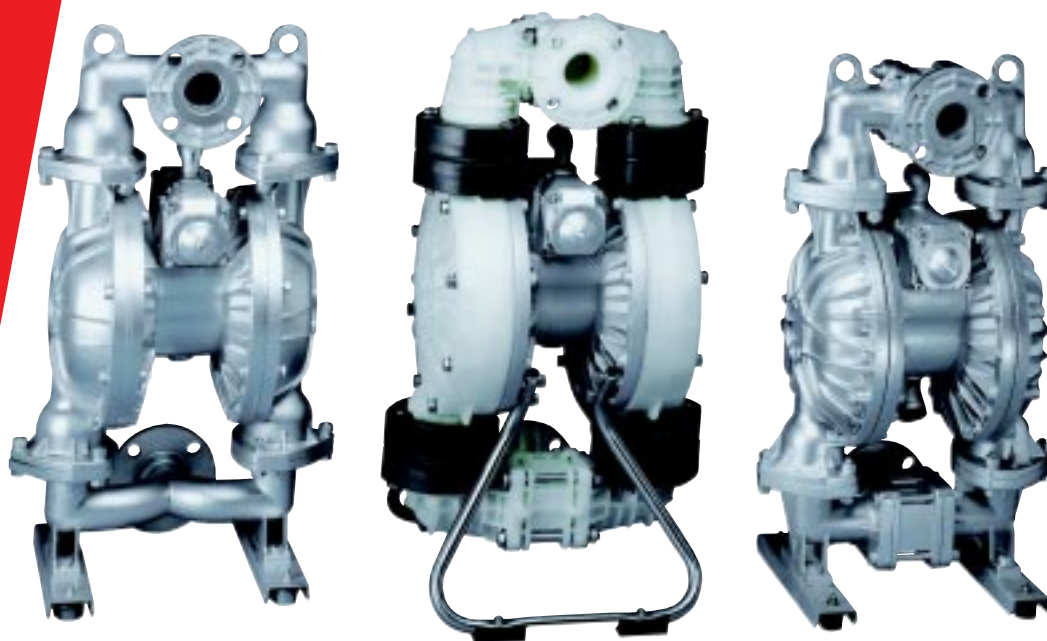

Modellspecifikation

Exempel: TA-50 BPC

TA = Familjenamn TopAir
50 = In- och utlopp, nominellt
B = Kulventil
P = Material i vätskeberörda delar
C = Membranmaterial

Teknisk specifikation

Max kapacitet

650 l/min

Anslutningar

Vätskein-/utlopp: 2" DIN fläns (50 mm)
Gjutjärn R2" (50 mm)
Tryckluftsinlopp: KR3/4" (med kulventil)
Tryckluftsutlopp: Rc 1" (med ljuddämpare)

Volym/slag

Gummimembran: 4.300 cc
PTFE-membran: 2.100 cc

Tryckluftsområde

TA-50 BP_, BV_: 0.2 - 0.5 MPa
TA-50 BA_, BF_, BS_: 0.2 - 0.7 MPa

Max utloppstryck

TA-50 BP_, BV_: 0.5 MPa
TA-50 BA_, BF_, BS_: 0.7 MPa

Max partikelstorlek

Mindre än 8 mm

Vikt

TA-50 BP_: 35 kg
TA-50 BA_: 37 kg
TA-50 BF_: 54 kg
TA-50 BV_: 40 kg
TA-50 BS_: 60 kg

Material

Membran	Vätskeberörda delar				
	A: Aluminium	F: Gjutjärn	P: Polypropylen	S: Syrafast stål	V: PVDF
C: Neoprengummi® (CR)	TA-50 BAC	TA-50 BFC	TA-50 BPC	TA-50 BSC	–
N: Nitrilgummi (NBR)	TA-50 BAN	TA-50 BFN	TA-50 BPN	TA-50 BSN	–
E: Nordel® (EPDM)	TA-50 BAE	TA-50 BFE	TA-50 BPE	TA-50 BSE	–
S: Santopren® (TPO)	TA-50 BAS	TA-50 BFS	TA-50 BPS	TA-50 BSS	–
H: Hytrel® (TPEE)	TA-50 BAH	TA-50 BFH	TA-50 BPH	TA-50 BSH	–
V: Viton® (FPM)	TA-50 BAV	TA-50 BFV	TA-50 BPV	TA-50 BSV	–
T: Teflon® (PTFE)	TA-50 BAT	TA-50 BFT	TA-50 BPT	TA-50 BST	TA-50 BVT

Anm: I pumpar med membran av Hytrel® är kulan av Nitril (NBR), och med membran av Santopren® är kulan av Nordel® (EPDM).

Måttritningar

TA-50 BA, TA-50 BAT

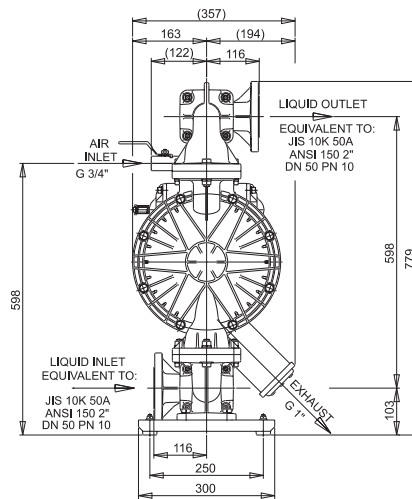
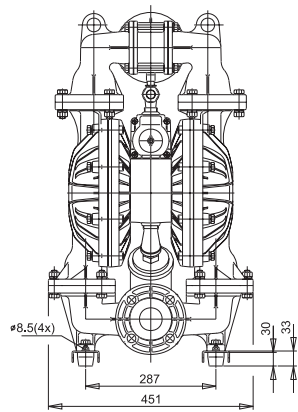

TA-50 BS, TA-50 BST

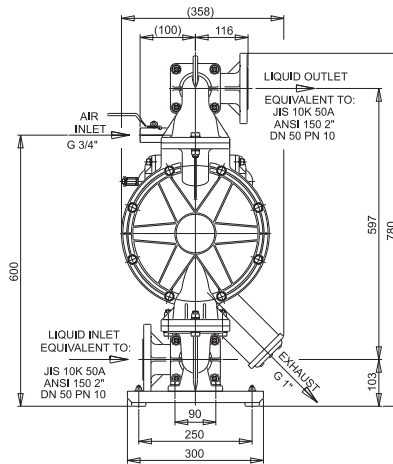
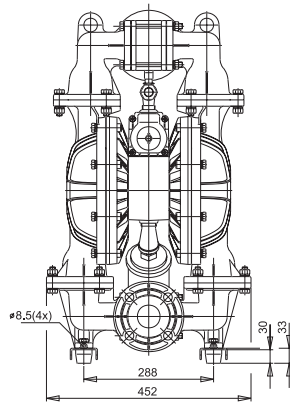

TA-50 BP, TA-50 BVT

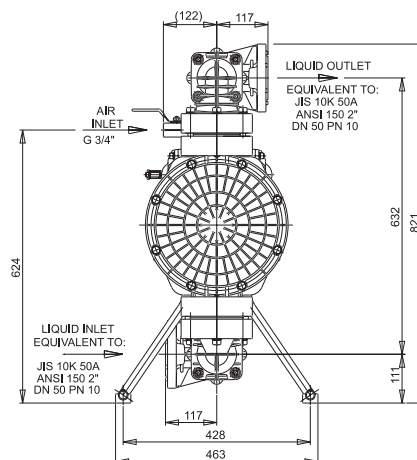
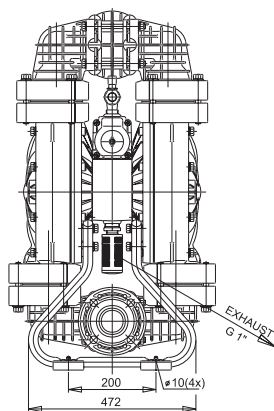

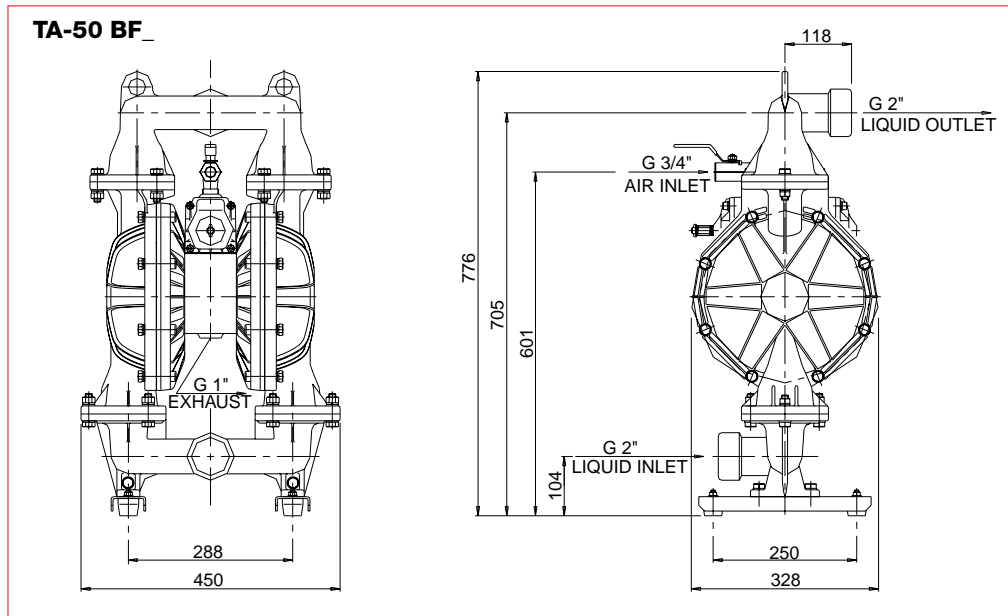

Flödeskurvor (baserat på vatten vid 20°C)

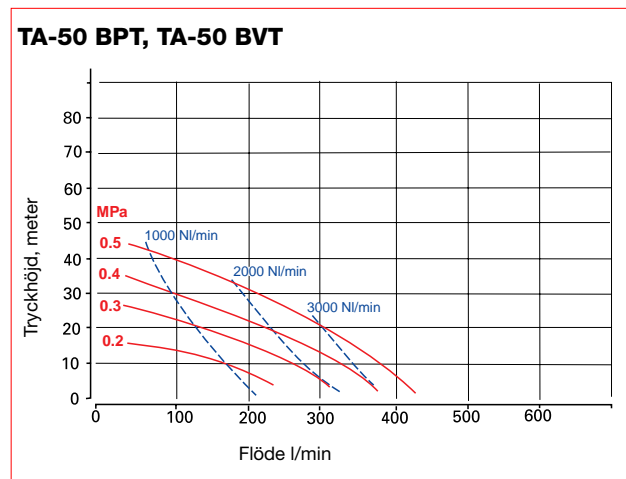
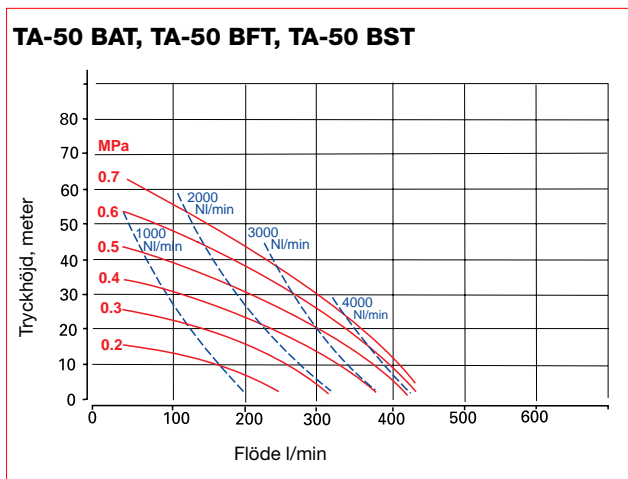
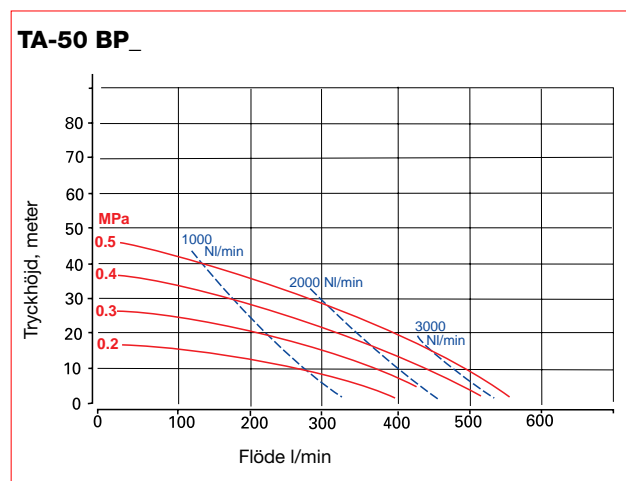
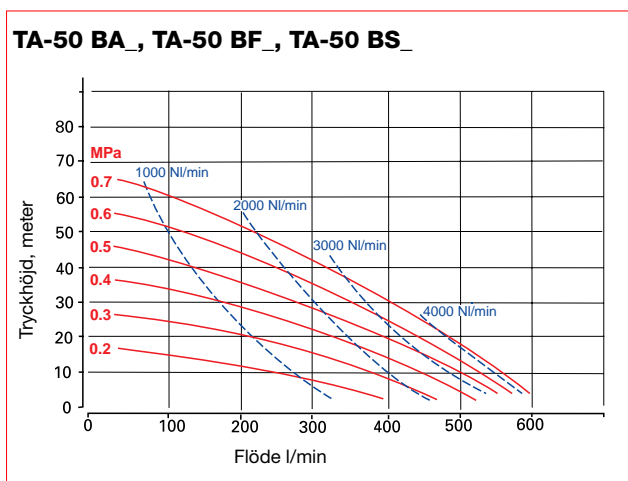

För att uppnå bästa membranlivslängd och mest effektiva luftförbrukning bör man välja en pump som ger 1,5 gånger den önskade kapaciteten.

Obs! För pumpar i Polypropylen, PTFE och PVDF måste lufttrycket hållas under 0.5 MPa.



JOHNSON PUMP

Johnson Pump Orebro AB
Division Johnson Pump Svenska

